

Temporizador Digital TWM

Configurações:

Para acessar o menu de funções: Com o temporizador desenergizado, pressione a tecla de programação **P** e mantendo-a pressionada, energize o temporizador. O temporizador entrará então em modo de configuração indicado pelo led "P" aceso, permitindo as alterações dos parâmetros listados abaixo.

Utilize a tecla **▲** para aumentar o valor do parâmetro;
Utilize a tecla **▼** para diminuir o valor do parâmetro;
Utilize a tecla **P** para confirmar o valor selecionado e passar para outro parâmetro.

Parâmetros:

- em "0" aciona o rele no início da temporização;
em "1" aciona o rele no final da temporização.
- em "0" a tecla **S/R** do painel frontal fica desabilitada;
em "1" a tecla **S/R** do painel frontal fica habilitada.
- em "0" modo de contagem decrescente;
em "1" modo de contagem crescente.
- em "0" inicia contagem através da tecla **S/R** do painel ou por pulso externo nos bornes 3 e 4;
em "1" inicia a contagem ao energizar o temporizador.
- em "0" o Reset é feito através da tecla **S/R** do painel ou por pulso externo nos bornes 3 e 4;
em "1" o Reset é feito através do tempo de auto-reset.
- ajuste de tempo de auto-reset de 1 à 99, só estará habilitado se a função do parâmetro 5 estiver em "1" e a escala de tempo será a mesma ajustada no parâmetro 8.
- em "0" temporizador normal;
em "1" temporizador cíclico. Desta forma as funções dos parâmetros 1 e 5 não tem efeito.
- Escala de tempo:
em "0" escala de tempo 99,99 seg.
em "1" escala de tempo 999,9 seg.
em "2" escala de tempo 99,59 min.
em "3" escala de tempo 999,9 min.
em "4" escala de tempo 9999 min.

Após concluídas as programações dos parâmetros, pressione a tecla **P** para salvar as configurações imediatamente ou espere aproximadamente 15 seg. para que os dados sejam gravados automaticamente.

Ajuste de tempo para temporizador normal:

Para selecionar o tempo desejado, com o temporizador energizado pressione a tecla **P** (o led "P" ficará piscando durante a programação), selecione os valores através das teclas **▲** maior valor, ou **▼** menor valor e para confirmar o valor selecionado, pressione a tecla **P**

Ajuste de tempos para temporizador cíclico:

Para trabalhar no modo cíclico, a função do parâmetro 7 tem que estar em "1"
Pressionando a tecla **P** aparecerá no display (LI--), selecione o tempo com as teclas **▲** maior valor ou **▼** menor valor, em seguida pressione a tecla **P** para confirmar a seleção, este será o tempo que o rele ficará energizado, em seguida aparecerá no display (dE) selecione o tempo conforme o passo anterior e confirme novamente com a tecla **P** este será o tempo que o rele ficará desenergizado.

Esquema Elétrico

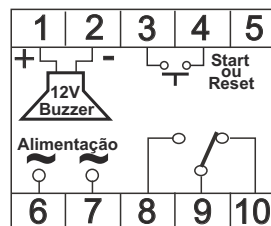

Características Técnicas Temporizador TWM:

Escala: 99,99s, 999,9s, 99,59m, 999,9m, 9999m, programáveis via teclado
Alimentação: 12, 24, 110 ou 220Vca - 12 ou 24Vcc (especificar)
Frequência da rede: 50/60HZ
Consumo: 3VA
Saída rele: 5A/250Vca, cos.φ=1 SPDT
Saída Buzzer: 12vcc
Entrada: 1 entrada de disparo Reset/Start - contato seco
Reset: frontal, remoto ou automático
Modo de controle: cíclico, pulso, retardo na energização, ou Up/Down (programáveis)
Precisão de Escala: 0,5% do fundo de escala
Leitura: display 4 dígitos a led's vermelhos de alto brilho
Indicação de saída "S1": a led vermelho de alto brilho
Indicação de modo de programação "P": a led vermelho de alto brilho
temperatura ambiente: 0°C a 55°C de trabalho e -10°C a 60°C de armazenamento
Caixa: Abs (preta) norma DIN 48x48

Gráfico funcional

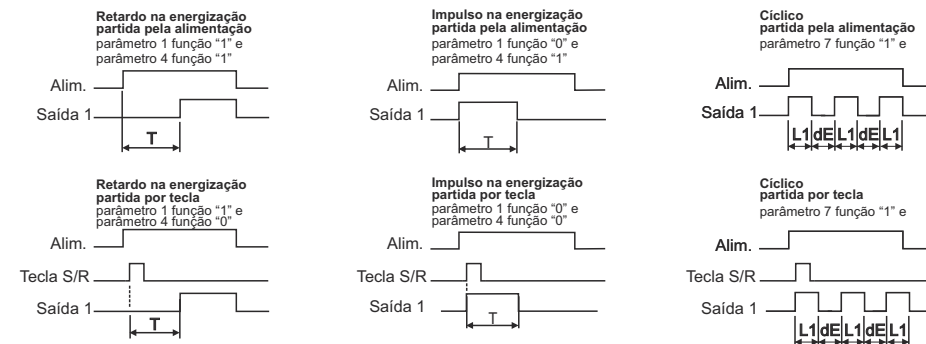

Dimensões:

